

Video Security



TCZ-920PV

1/4" HiRes Farbkamera mit Objektiv
F2,0/2,8-5,8mm im VHP-2 Gehäuse, 460TVL

Art-Nr. 96047



Hauptmerkmale

Farb-Kamera im Wetterschutzgehäuse

1/4" CCD-Sensor

Horizontale Auflösung: 460 TV-Linien

Elektronische Shutterregelung (ESC)

Automatische Verstärkungsregelung (AGC)

Gegenlichtkompensation (BLC)

Automatischer Weißabgleich (AWB)

Integriertes Objektiv F2,0/2,8-5,8mm

Spannungsversorgung: 12VDC/24VAC

Interne/Netzverkoppelte Synchronisation

Schutzart: IP67

Für Wand- Decken- und Aufstellmontage

Spezifikationen

Anwendungsbereich	Security
System	Farbe
Videonorm	PAL
Chipgröße	1/4"
Aufnahmesensor	1/4" Sony Super HAD Interline Transfer CCD, CCD
Aktive Bildelemente	Ca. 440.000 (H) 752 x (V) 582
Synchronisation	Intern/Netzverkoppelt
Signal/Rauschabstand	48dB (AGC Aus)
Gamma-Korrektur	ca. 0,6
Lichtempfindlichkeit (bei 50% Videosignal)	1,2Lux, bei F1,2 (gemessen); 3,3Lux bei F2,0
Linearer Shutter (ESC)	1/50 ~ 1/100.000Sek. (Ein-/Ausschaltbar)
Bildintegration	nein
Automatische Verstärkungsregelung (AGC)	Bis 26dB (Ein-/Ausschaltbar)
Weißabgleich	Automatisch (Ein-/Ausschaltbar)
Gegenlichtkompensation	BLC, Ein-/Ausschaltbar
IR-Sperrfilter	nein
Videoausgänge (Art)	FBAS
Videoausgänge	1Vss, FBAS, 750hm

TCZ-920PV

(Fortsetzung Spezifikationen)

Objektiv Typ	Varifokal
Objektiv	F2,0/2,8 ~ 5,8mm
Objektiv-Mount	Objektiv integriert
Mount	keine Angabe
Nennformat	1/3"
Asphärische Technologie	nein
Brennweite	2,8-5,8mm
Bildwinkel horizontal	65-34°
Blendensteuerung	Auto-Iris
Steuer-Schnittstellen	nein
Kabelanschluss	Video/Spannungsversorgung vorverkabelt und nach außen geführt
Schutzart	IP67
Betriebsspannung	12VDC, 24VAC, (10,8 ~ 37,3VDC, 24VAC +/-10%)
Stromaufnahme	280mA (12VDC); 180mA (24VAC)
Temperaturbereich (Betrieb)	-10°C ~ +50°C
Gehäusematerial	Aluminium
Gehäuse	Außengehäuse, Aluminium/Glasausblickscheibe
Integrierte Wandhalterung	ja
Verdeckte Kabelführung	ja
Scheibenheizung/Sonnenschutzdach	Nein
Sonnenschutzdach	nein
Scheibenheizung	nein
Clear Shield	nein
Farbe (Gehäuse)	hell eloxiert (C-0)
Abmessungen (HxBxT)	Siehe Maßzeichnung
Gewicht	ca. 600g
Lieferumfang	Befestigungsbeipack

Zubehör

70448 / VT-PS12DC-6	Stecker-Netzgerät 100-240VAC/12VDC (1,0A), stabilisiert, mit offenen Enden
77773 / VT-PS12DCDT1	Netzgerät 12VDC/1,0A, stab., Tischpult Version, 1,8m DC-Kabel m. offenen Enden

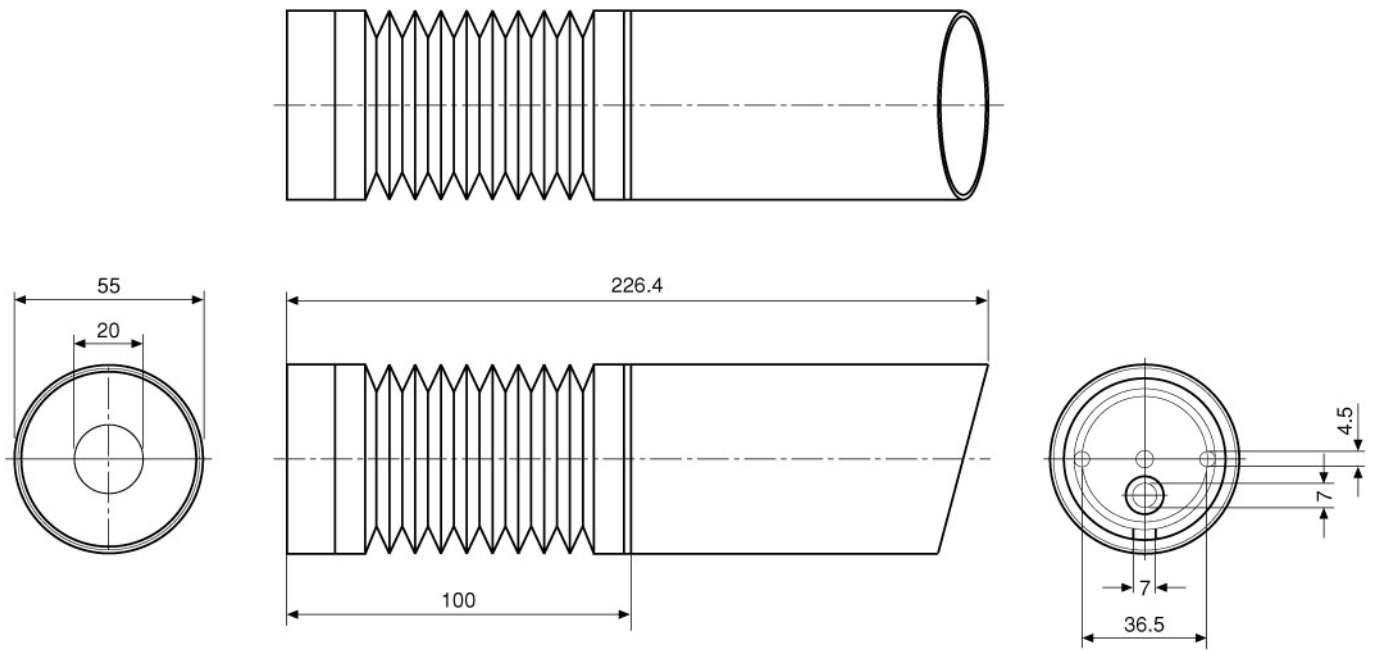

Maße/Dimensions: mm

Sicherheitssysteme Uebachs GmbH
Ihr Ansprechpartner: Fridtjof Uebachs
Königsallee 22 · 40212 Düsseldorf
Telefon 0211-210744-0 · Telefax 0211-210744-29
technik@uebachs.de · www.uebachs.de

