

# Video Security

Kameras | Security Kameras

## VKC-1341A/12-24

1/3" Farbkamera, hochauflösend 540TVL,  
12VDC/24VAC

Art-Nr. 92078



Das Objektiv gehört nicht zum Lieferumfang

## Hauptmerkmale

1/3" Super HAD Farb CCD Sensor  
Horizontale Auflösung 540 TV-Linien  
Empfindlichkeit 0,23Lux bei F1,2  
Digitale Rauschunterdrückung (DNR)  
3-stufige Verstärkungsregelung (AGC)  
Einstellbare Gegenlichtkompensationsfelder (BLC)

High- und Low-Speed Shutterregelung (MES/ESC/DSS)  
Bildschirm-Menüführung / Kameratitel-Einblendung  
Geschützte Bereiche / Spiegelbild / Bewegungsmelder  
Bildschärfe und Flackerfrei Einstellung  
Auto-Iris/DC-Iris Blendensteuerung  
C/CS-Mount / Betriebsspannung 12VDC/24VAC

## Spezifikationen

Videonorm	CCIR/PAL
System	Farbe
Chipgröße	1/3"
Aufnahmesensor	CCD, Sony Super HAD Interline Transfer
Aktive Bildelemente	ca. 480.000, 795(H) x 596(V)
Synchronisation	Netzverkoppelt/Intern (über Menü einstellbar)
Fremdsynchronisation	-
Signal-/Rauschabstand	50dB (AGC ausgeschaltet)
Gamma-Korrektur	0,45
Lichtempfindlichkeit (bei 50% Videosignal)	0,23Lux, bei F1,2, AGC-Mittel, Farbe und S/W (gemessen)
Belichtungsautomatik	Automatisch/Manueller Shutter/AGC/Flackerfrei
Linearer elektronischer Shutter (ESC)	1/50 ~ 1/120.000Sek.
Manueller elektronischer Shutter (MES)	1/50 ~ 1/120.000Sek.
Low Speed Shutter (DSS)	Aus, Automatisch: 2 ~ 128 HB/Sek.
Bildintegration	nein
Automatische Verstärkungsregelung (AGC)	31dB max. (Aus/Niedrig/Mittel/Hoch)
Gegenlichtkompensation	BLC, Aus/Niedrig/Mittel/Hoch wählbar

(Fortsetzung Spezifikationen)

<b>Weißabgleich</b>	Automatisch (AWB/ATW) oder Manuell: Abgleichbarer Rot- und Blauanteil; Farbtemperatur: 1.800 ~ 10.500K (ATW)
<b>Apertur-Korrektur (APC)</b>	Horizontal und Vertikal
<b>Flackerfrei-Funktion</b>	1/120Sek. (Ein/Ausschaltbar)
<b>IR-Sperrfilter</b>	nein
<b>Umschaltung Farb/SW-Betrieb</b>	über Menü
<b>Geschützte Bereiche</b>	Ein/Ausschaltbar
<b>Menüeinstellungen</b>	Farbe/SW, AGC, Spiegelbild (hor.), Schärfe, Auto/DC gesteuerte Blende, BLC, Weißabgleich, High/Low Speed Shutter, Shuttergeschwindigkeit, digitale Rauschunterdrückung, Farbflackerunterdrückung Ein/Aus, Geschützte Bereiche Ein/Aus, Bewegungserkennung, Kamera-Nr. Einstellung, Speicherung oder Werkeinstellung
<b>Bildschirm-Menüsteuerung</b>	Ein/Aus schaltbar
<b>Texteinblendung</b>	Kamera-Titel Ein/Ausschaltbar
<b>Bewegungsmelder (Motion Detector)</b>	4 Bereiche Ein-/Ausschaltbar
<b>Schärfekorrektur</b>	In Stufen von 0 ~ 31 einstellbar
<b>Objektiv-Mount</b>	C/CS
<b>Nutzbare Blendensteuerungen</b>	Manuell; Videosignalgesteuert; DC-Spannungsgesteuert
<b>Kamera-Identifikation</b>	Mittels Texteinblendung
<b>Externe Einstellungen</b>	Menü, Cursor Hoch/Tief/Links/Rechts, Auflagemaß
<b>Videoausgänge (Art)</b>	FBAS
<b>Videoausgänge</b>	1Vss, FBAS, 750hm, BNC
<b>Externe Anschlüsse</b>	Video (BNC); Auto-Iris/DC-Objektive (4-pol.); Spannungseingang (2-pol.)
<b>Steuer-Schnittstellen</b>	nein
<b>Kamerabefestigung</b>	1/4" - 20 UNC Gewinde an der Gehäuseober- und -unterseite
<b>Betriebsspannung</b>	12VDC, 24VAC
<b>Leistungsaufnahme</b>	3,5W
<b>Temperaturbereich (Betrieb)</b>	-10°C ~ +50°C
<b>Abmessungen (HxBxT)</b>	Siehe Maßzeichnung
<b>Farbe</b>	Gehäuse: Pantone 877C, Front- und rückseitiger Deckel: 8400C
<b>Gewicht</b>	ca. 300g
<b>Lieferumfang</b>	Kamera, C/CS Mountring, 4-pol. Objektivstecker, Betriebsanleitung

## Zubehör

<b>70448 / VT-PS12DC-6</b>	Stecker-Netzgerät 100-240VAC/12VDC (1,0A), stabilisiert, mit offenen Enden
<b>77773 / VT-PS12DCDT1</b>	Netzgerät 12VDC/1,0A, stab., Tischpult Version, 1,8m DC-Kabel m. offenen Enden
<b>70769 / WD-22</b>	Wandmontagearm mit Kugelkopf, 1/4" Kamerabefestigungsschraube, Beige

(Fortsetzung Zubehör)

<b>70771 / WD-23</b>	Wandmontagearm mit Kugelkopf, 1/4" Befestigungsschraube, Pantone 877
<b>47162 / F0212M-NFS</b>	F1,2/2,2mm Weitwinkelobjektiv mit Fokus Konstanthaltung, 1/3" CS
<b>47156 / F0312M-NFS</b>	F1,2/2,8mm Weitwinkelobjektiv mit Fokus Konstanthaltung, 1/3" CS
<b>47157 / F0412M-NFS</b>	F1,2/4mm Normalobjektiv mit Fokus Konstanthaltung, 1/3" CS
<b>47158 / F0612M-NFS</b>	F1,2/6mm Normalobjektiv mit Fokus Konstanthaltung, 1/3" CS
<b>47159 / F0812M-NFS</b>	F1,2/8mm Normalobjektiv mit Fokus Konstanthaltung, 1/3" CS
<b>47161 / F0212NDDC-NFS</b>	F1,2/2,2mm DC-Objektiv mit Fokus Konstanthaltung, 1/3" CS
<b>47147 / F0312NDDC-NFS</b>	F1,2/2,8mm DC-Objektiv mit Fokus Konstanthaltung, 1/3" CS
<b>47148 / F0412NDDC-NFS</b>	F1,2/4mm DC-Objektiv mit Fokus Konstanthaltung, 1/3" CS
<b>47149 / F0612NDDC-NFS</b>	F1,2/6mm DC-Objektiv mit Fokus Konstanthaltung, 1/3" CS
<b>47154 / F0812NDDC-NFS</b>	F1,2/8mm DC-Objektiv mit Fokus Konstanthaltung, 1/3" CS
<b>43252 / G04Z03M-NFS</b>	F1,2/4,5-12,5mm Objektiv/var. Brennweite mit Fokus-Konstanthaltung, 1/2", CS
<b>45246 / YV5X2.7R4B-SA2L</b>	F1,3/2,7-13,5mm DC-Objektiv/var. Brennw. Fokus-Konstanthaltung, 1/3" CS
<b>43237 / F03Z04NDDC-NFS</b>	F1,4/2,8-11mm DC-Objektiv/var. Brennw. Fokus-Konstanthaltung, 1/3" CS
<b>43238 / F03Z2.710DC-NFS</b>	F1,0/3-8mm DC-Objektiv/var. Brennweite mit Fokus-Konstanthaltung, 1/3" CS
<b>43251 / G04Z03NDDC-NFS</b>	F1,2/4,5-12,5mm DC-Objektiv/var. Brennw. mit Fokus-Konstanthaltung, 1/2" CS
<b>45251 / YV10X5R4A-SA2L</b>	F1,6/5-50mm DC-Objektiv/var. Brennweite mit Fokus-Konstanthaltung, 1/3" CS
<b>43249 / F07Z07NDDC-NFS</b>	F1,3/7,5-50mm DC-Objektiv/var. Brennw. mit Fokus-Konstanthaltung, 1/3" CS
<b>43239 / A10Z04NDDC-NFS</b>	F1,4/10-40mm DC-Objektiv/var. Brennweite mit Fokus-Konstanthaltung, 1/2" C

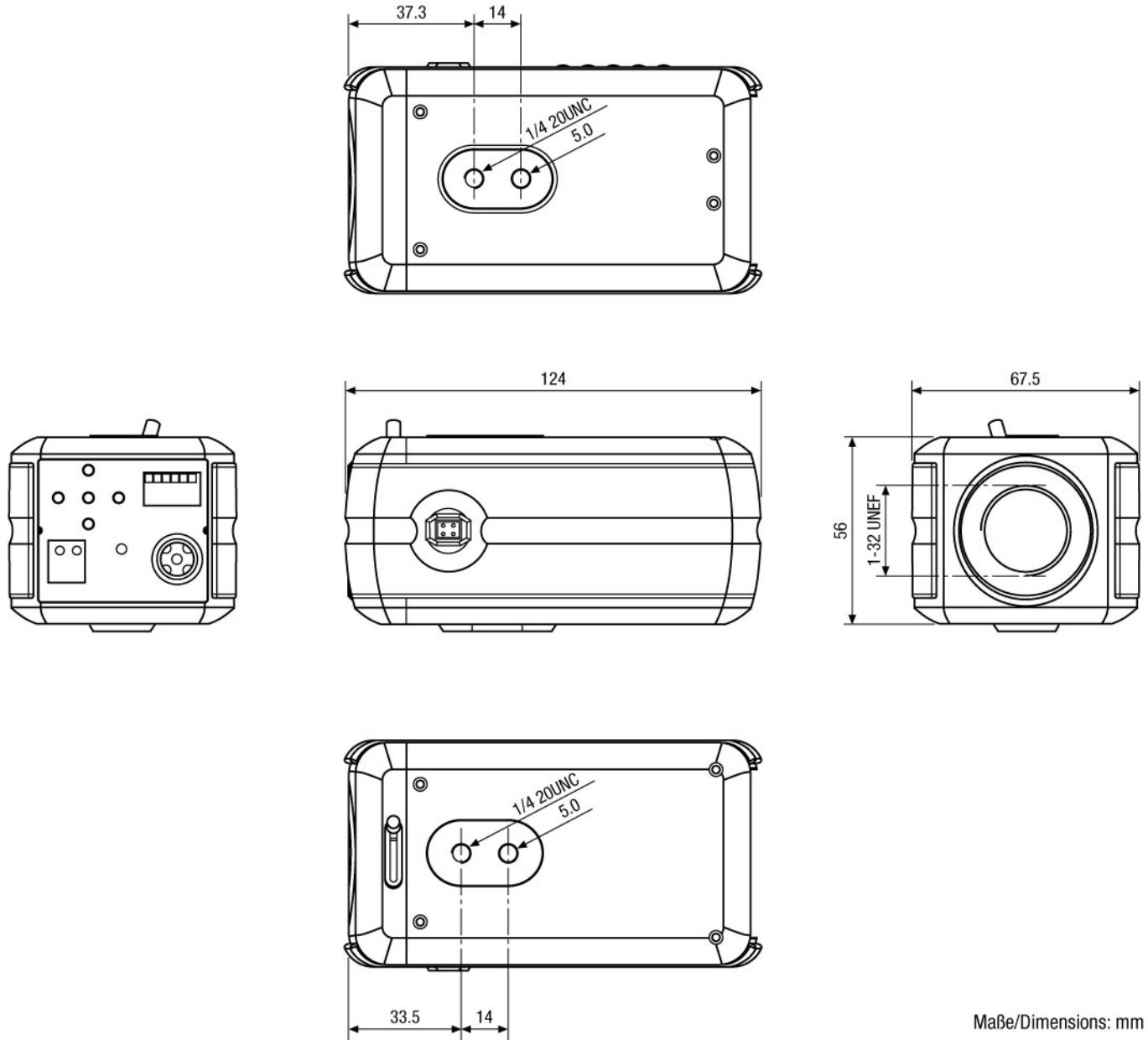

Maße/Dimensions: mm

Sicherheitssysteme Uebachs GmbH  
 Ihr Ansprechpartner: Fridtjof Uebachs  
 Königsallee 22 · 40212 Düsseldorf  
 Telefon 0211-210744-0 · Telefax 0211-210744-29  
 technik@uebachs.de · www.uebachs.de

