

Video Security

Kameras | Kameras (Auslaufartikel)

VKC-1347/CM

1/3" Farb-Kamera im Eckgehäuse, Objektiv
F2,0/3,7mm, 12VDC, 480TVL

Art-Nr. 92075



Hauptmerkmale

1/3" Super HAD CCD
Lichtempfindlichkeit: 0,35Lux (F1,2)
Objektiv F2,0/3,7mm mit fixer Blende
Digitale Signalverarbeitung (DSP)
Automatische Shutter-Regelung (AES)
Automatische Verstärkungsregelung (AGC)

Gegenlichtkompensation (BLC)
Automatischer Weißabgleich (ATW)
Betriebsspannung: 12VDC
Vandalismus- und einbruchgeschütztes Gehäuse
Schutzart: IP66
Für Wand, Eck und Deckenmontage / Innen und Außen

Spezifikationen

Anwendungsbereich	Security
System	Farbe
Videonorm	PAL
Chipgröße	1/3"
Aufnahmesensor	Sony Super HAD Interline Transfer , CCD
Aktive Bildelemente	ca. 440.000, (H) 752 x (V) 582 Pixels
Synchronisation	Intern
Signal-/Rauschabstand	48dB (AGC Aus)
Lichtempfindlichkeit (bei 50% Videosignal)	0,35Lux, bei F1,2 (gemessen)
Automatischer Shutter (AES)	1/50 ~ 1/100.000Sek.
Bildintegration	nein
Automatische Verstärkungsregelung (AGC)	28dB max. (Abschaltbar)
Weißabgleich (ATW)	Automatisch (2000 ~ 8000K)
Gegenlichtkompensation	BLC, Gewichtet im Zentrum (Abschaltbar)
IR-Sperrfilter	nein
Interne Einstellungen	AGC, BLC Ein/Aus
Videoausgänge (Art)	FBAS
Videoausgänge	1Vss, FBAS, 750hm, BNC

VKC-1347/CM

(Fortsetzung Spezifikationen)

Objektiv Typ	Festbrennweite
Objektiv	F2,0 / 3,7mm ohne Blende
Objektiv-Mount	Objektiv integriert
Mount	keine Angabe
Nennformat	1/3"
Asphärische Technologie	nein
Brennweite	3,7mm
Bildwinkel horizontal	68°
Blendensteuerung	nein
Steuer-Schnittstellen	nein
Externe Anschlüsse	Video/Spannungsversorgung vorverkabelt und nach außen geführt (1,5m lang, Video: BNC-Kupplung; 12VDC-Eingang: DC-Hohlkupplung)
Schutzart	keine Angabe, IP66
Betriebsspannung	12VDC, (9 ~ 18VDC, 12VDC +/-20% empfohlen)
Leistungsaufnahme	2,0W (max.)
Temperaturbereich (Betrieb)	-10°C ~ +50°C
Gehäusematerial	Kunststoff
Gehäuse	Innengehäuse, Aluminium, Pulverbeschichtet
Integrierte Wandhalterung	nein
Verdeckte Kabelführung	nein
Sonnenschutzdach	nein
Scheibenheizung	nein
Clear Shield	nein
Farbe (Gehäuse)	Pantone Cool Gray 1C
Abmessungen (HxBxT)	Siehe Maßzeichnung
Gewicht	ca. 500g
Lieferumfang	Kamera, Innen-Torx Schlüssel, Montage-Schraubensatz, Betriebsanleitung

Zubehör

70447 / VT-PS12DC-5	Stecker-Netzgerät 100-240VAC/12VDC (1,0A), stabilisiert, mit Hohlstecker
77773 / VT-PS12DCDT1	Netzgerät 12VDC/1,0A, stab., Tischpult Version, 1,8m DC-Kabel m. offenen Enden

Produktinformationen

Lieferung mit Englisch sprachiger Montage- und Betriebsanleitung

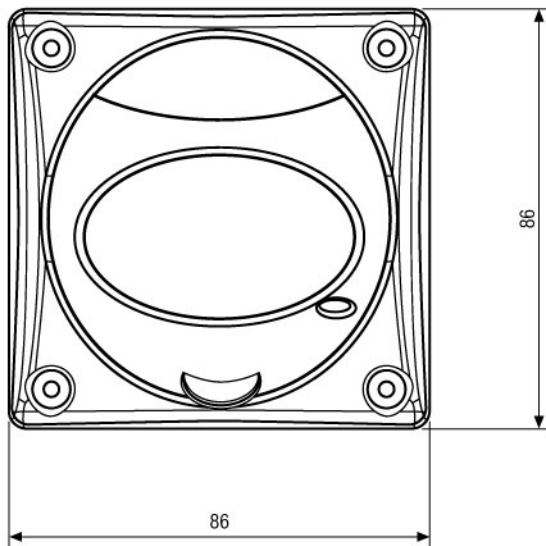
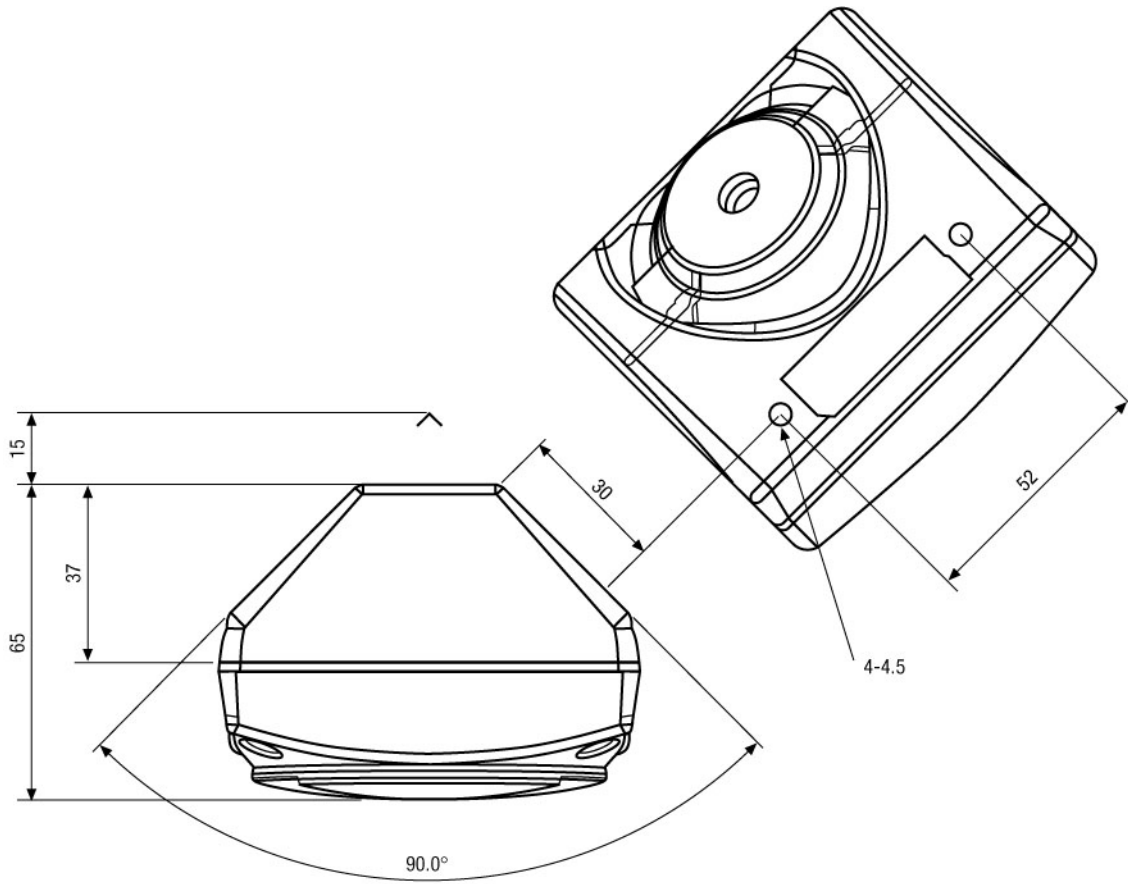

Maße/Dimensions: mm

Sicherheitssysteme Uebachs GmbH
 Ihr Ansprechpartner: Fridtjof Uebachs
 Königsallee 22 · 40212 Düsseldorf
 Telefon 0211-210744-0 · Telefax 0211-210744-29
 technik@uebachs.de · www.uebachs.de

