

# Video Security



## VKC-1332/SMD

1/3" Farbkamera mit 3,6mm Objektiv  
im Rauchmelder-Gehäuse, 12VDC, 470TVL

Art-Nr. 91987



## Hauptmerkmale

Für Wand- und Deckenbefestigung  
Horizontale Auflösung: 470 TV-Linien  
Eingebautes Objektiv F2,0/3,6mm  
Automatische Shutterregelung (AES)

Interne Synchronisation  
Betriebsspannung: 12VDC  
Einfache Installation

## Spezifikationen

Anwendungsbereich	Security
System	Farbe
Videonorm	PAL
Chipgröße	1/3"
Aufnahmesensor	1/3" Interline Transfer CCD, CCD
Bildelemente	ca. 440.000, (H) 752 x (V) 582
Synchronisation	Intern
Signal-/Rauschabstand	46dB (AGC Aus)
Gamma-Korrektur	0,45
Lichtempfindlichkeit (bei 50% Videosignal)	0,5Lux, bei F1,2 (gemessen); 1,4Lux bei F2,0
Automatische Shutterregelung (AES)	1/50 ~ 1/100.000Sek.
Bildintegration	nein
Automatischer Weißabgleich (AWB)	2000 ~ 10.000K
Gegenlichtkompensation	nein
IR-Sperrfilter	nein
Videoausgänge (Art)	FBAS
Videoausgänge	1Vss, FBAS, 750hm
Objektiv Typ	Festbrennweite
Objektiv	F2,0/3,6mm
Objektiv-Mount	Objektiv integriert

## VKC-1332/SMD

(Fortsetzung Spezifikationen)

<b>Mount</b>	keine Angabe
<b>Nennformat</b>	1/3"
<b>Asphärische Technologie</b>	nein
<b>Brennweite</b>	3,6mm
<b>Bildwinkel horizontal</b>	69°
<b>Blendensteuerung</b>	nein
<b>Steuer-Schnittstellen</b>	nein
<b>Externe Anschlüsse</b>	Video (BNC-Kupplung), 12VDC-Eingang (DC-Buchse)
<b>Montageart</b>	Wand- und Deckenoberflächenbefestigung
<b>Schutzart</b>	keine Angabe
<b>Betriebsspannung</b>	12VDC, (+/-10%)
<b>Leistungsaufnahme</b>	1,2W
<b>Temperaturbereich (Betrieb)</b>	-10°C ~ +50°C
<b>Gehäusematerial</b>	Kunststoff
<b>Gehäuse</b>	Innengehäuse
<b>Integrierte Wandhalterung</b>	nein
<b>Verdeckte Kabelführung</b>	ja
<b>Sonnenschutzdach</b>	nein
<b>Scheibenheizung</b>	nein
<b>Clear Shield</b>	nein
<b>Farbe (Gehäuse)</b>	weiß
<b>Abmessungen (DxH)</b>	Siehe Maßzeichnung
<b>Gewicht</b>	140g

## Zubehör

<b>70447 / VT-PS12DC-5</b>	Stecker-Netzgerät 100-240VAC/12VDC (1,0A), stabilisiert, mit Hohlstecker
<b>77773 / VT-PS12DCDT1</b>	Netzgerät 12VDC/1,0A, stab., Tischpult Version, 1,8m DC-Kabel m. offenen Enden

## Produktinformationen

Lieferung mit Englisch sprachiger Montage- und Betriebsanleitung

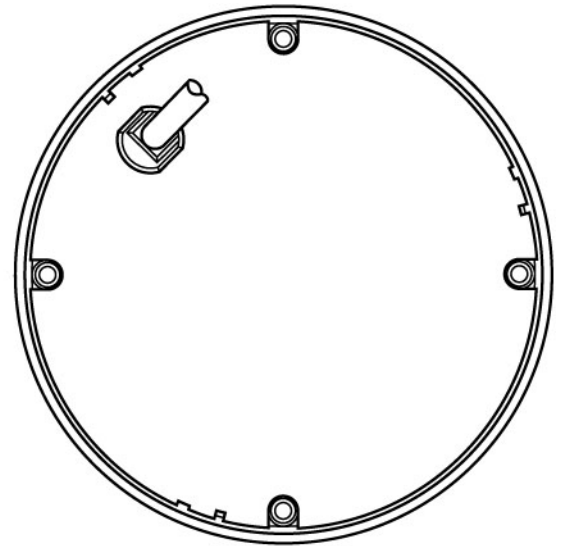
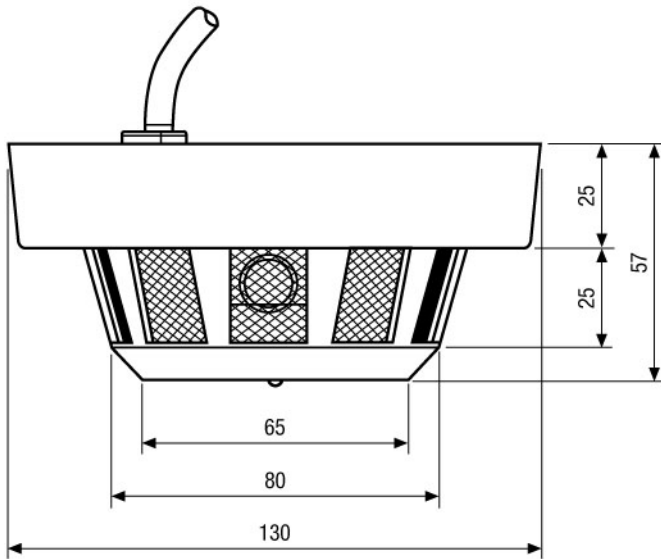

Maße/Dimensions: mm

Sicherheitssysteme Uebachs GmbH  
 Ihr Ansprechpartner: Fridtjof Uebachs  
 Königsallee 22 · 40212 Düsseldorf  
 Telefon 0211-210744-0 · Telefax 0211-210744-29  
 technik@uebachs.de · www.uebachs.de

