

Video Security

Kameras | Security Kameras

VKC-1310S/230V
1/3" Farbkamera
DSP, 230VAC, 330TVL
Art-Nr. 91934



Das Objektiv gehört nicht zum Lieferumfang

Hauptmerkmale

Horizontale Auflösung: 330 TV-Linien
Hohe Lichtempfindlichkeit
Automatische Verstärkungsregelung (AGC)
Digitale Signalverarbeitung (DSP)
Linearer Shutter (ESC)
Automatische Shutterregelung (AES)

H/V Aperturkorrektur (APC)
Gegenlichtkompensation (BLC)
Auto-Iris/DC-Iris Blendensteuerung
C/CS Mount
Eingangsspannung: 230VAC

Spezifikationen

Videonorm	CCIR/PAL
System	Farbe
Chipgröße	1/3"
Aufnahmesensor	CCD, Sony Super HAD Interline Transfer
Aktive Bildelemente	ca. 290.000, (H) 500 x (V) 582
Signalverarbeitung	Digital (DSP)
Synchronisation	Intern/Netzverkoppelt
Signal-/Rauschabstand	50dB (AGC ausgeschaltet)
Gamma-Korrektur	0.45 (Ein/Ausschaltbar)
Lichtempfindlichkeit (bei 50% Videosignal)	0,45Lux, bei F1,2 (gemessen)
Linearer Shutter (ESC)	1/50 ~ 1/10.000Sek.
Bildintegration	nein
Automatische Verstärkungsregelung (AGC)	Ein/Ausschaltbar
Gegenlichtkompensation	BLC
Weißabgleich (AWB)	Ein/Ausschaltbar
Flackerfrei-Funktion	Ein/Ausschaltbar
IR-Sperrfilter	nein
Objektiv-Mount	C/CS

VKC-1310S/230V

(Fortsetzung Spezifikationen)

Nutzbare Blendensteuerungen	Manuell, Videosignalgesteuert, DC-Spannungsgesteuert
Spannungsversorgung für Auto-Iris Objektive	9VDC (max. 40mA)
Externe Einstellungen	AGC, BLC, ESC, Flackerfrei, Gamma, AWB (Ein/Aus), AI/DC-Blendensteuerung, AES/ESC Pegel für DC-Spannungsgest. Objektive, V-Phase, Auflagemaß
Videoausgänge (Art)	FBAS
Videoausgänge	1Vss, FBAS, 750hm, BNC
Externe Anschlüsse	Video (BNC), Auto-Iris/DC-Iris (4-pol.), Netzkabel
Steuer-Schnittstellen	nein
Kamerabefestigung	1/4" - 20 UNC Gewinde an der Gehäuseober- und -unterseite
Betriebsspannung	230VAC
Leistungsaufnahme	ca. 7W
Temperaturbereich (Betrieb)	-10°C ~ +50°C
Abmessungen (HxBxT)	Siehe Maßzeichnung
Farbe	Gehäuse: Pantone 877, Front-/rückseitiger Deckel: 8400C
Gewicht	600g
Lieferumfang	Kamera, C/CS Mountring, 4-pol. Objektivstecker, Betriebsanleitung

Zubehör

70771 / WD-23	Wandmontagearm mit Kugelkopf, 1/4" Befestigungsschraube, Pantone 877
70769 / WD-22	Wandmontagearm mit Kugelkopf, 1/4" Kamerabefestigungsschraube, Beige
70688 / WD-18	Wandarm mit Kugelkopf, 1/4" Kamerabefestigungsschraube, Beige

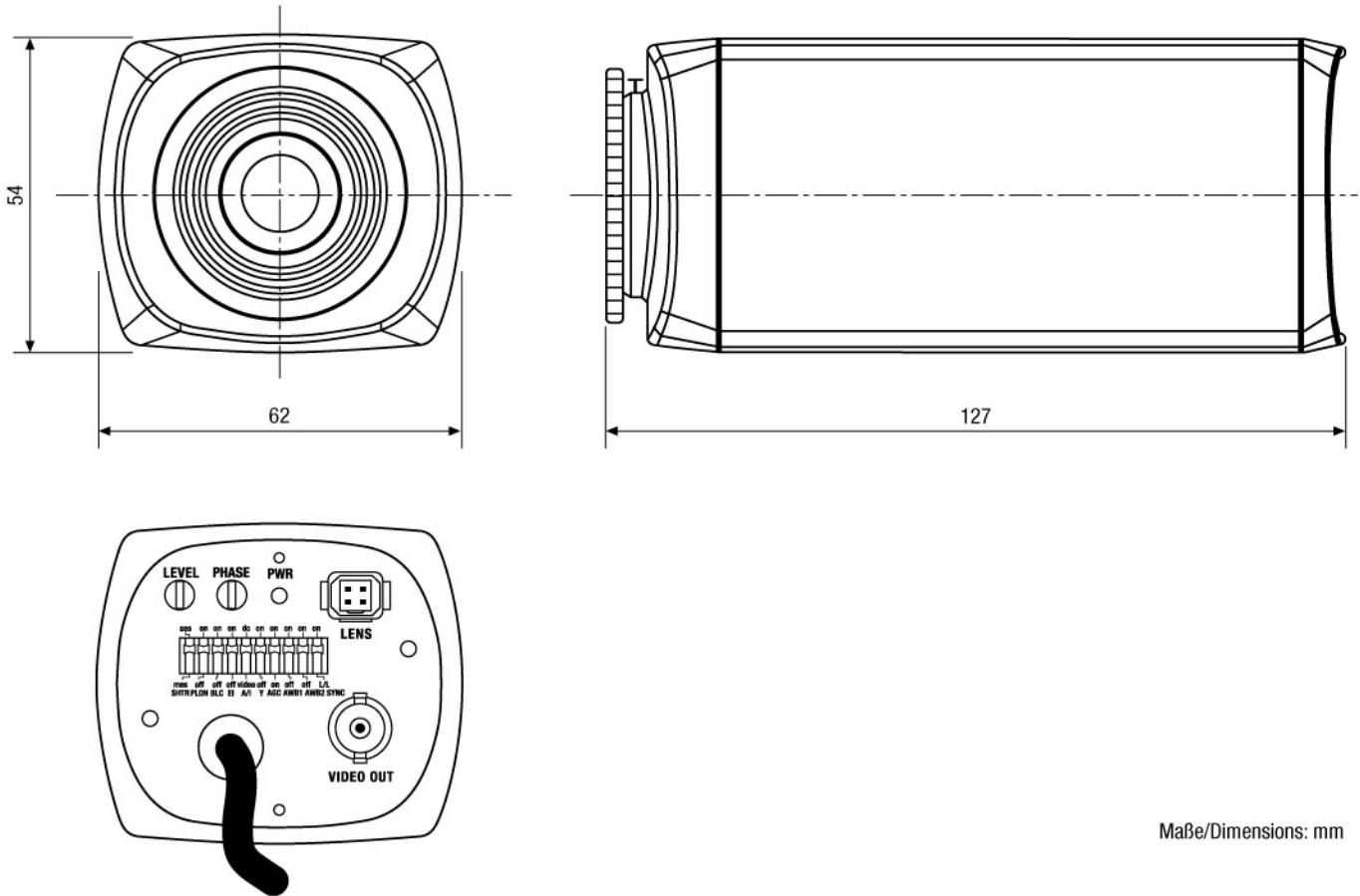

Maße/Dimensions: mm

Sicherheitssysteme Uebachs GmbH
 Ihr Ansprechpartner: Fridtjof Uebachs
 Königsallee 22 · 40212 Düsseldorf
 Telefon 0211-210744-0 · Telefax 0211-210744-29
 technik@uebachs.de · www.uebachs.de

