

Video Security

Kameras | Security Kameras

VK-1315S/230V

1/3" S/W-Kamera

230VAC, 380TVL

Art-Nr. 91929



Das Objektiv gehört nicht zum Lieferumfang

Hauptmerkmale

Horizontale Auflösung: 380 TV-Linien

Hohe Lichtempfindlichkeit

Automatische Verstärkungsregelung (AGC)

Automatische Shutterregelung (AES)

H/V Aperturkorrektur (APC)

Gegenlichtkompensation (BLC)

Netzverkoppelte Synchronisation

Auto-Iris/DC-Iris Blendensteuerung

C/CS Mount

Eingangsspannung: 230VAC

Spezifikationen

Videonorm	CCIR
System	schwarz/weiß
Chipgröße	1/3"
Aufnahmesensor	CCD, Sony Super HAD Interline Transfer
Aktive Bildelemente	ca. 290.000, (H) 500 x (V) 582
Signalverarbeitung	Digital (DSP)
Synchronisation	Netzverkoppelt
Signal-/Rauschabstand	46dB (AGC ausgeschaltet)
Gamma-Korrektur	0,45
Lichtempfindlichkeit (bei 50% Videosignal)	0,23Lux, bei F1,2 (gemessen)
Automatische Shutterregelung (AES)	1/50 ~ 1/100.000Sek. (Ein-/Ausschaltbar)
Bildintegration	nein
Automatische Verstärkungsregelung (AGC)	Ein/Ausschaltbar
Gegenlichtkompensation	BLC, Vorhanden
Apertur-Korrektur (APC)	Horizontal und Vertikal
IR-Sperrfilter	nein
Objektiv-Mount	C/CS
Nutzbare Blendensteuerungen	Manuell, Videosignalgesteuert, DC-Spannungsgesteuert
Spannungsversorgung für Auto-Iris Objektive	9VDC (max. 40mA)

VK-1315S/230V

(Fortsetzung Spezifikationen)

Externe Einstellungen	Shutter (Ein/Aus), AGC (Ein/Aus), AI/DC-Blendensteuerung Pegel für DC-Spannungsgest. Objektive, V-Phase, Auflagemaß
Videoausgänge (Art)	BAS
Videoausgänge	1Vss, BAS, 750hm
Externe Anschlüsse	Video (BNC), Auto-Iris/DC-Iris (4-pol.), Netzkabel
Steuer-Schnittstellen	nein
Kamerabefestigung	1/4" - 20 UNC Gewinde an der Gehäuseober- und -unterseite
Betriebsspannung	230VAC, (+/-10%), 50Hz
Leistungsaufnahme	5W
Temperaturbereich (Betrieb)	-10°C ~ +40°C
Abmessungen (HxBxT)	Siehe Maßzeichnung
Farbe	Gehäuse: Pantone 877, Front-/rückseitiger Deckel: 8400C
Gewicht	500g
Lieferumfang	Kamera, C/CS Mountring, 4-pol. Objektivstecker, Betriebsanleitung

Zubehör

70771 / WD-23	Wandmontagearm mit Kugelkopf, 1/4" Befestigungsschraube, Pantone 877
70769 / WD-22	Wandmontagearm mit Kugelkopf, 1/4" Kamerabefestigungsschraube, Beige
70688 / WD-18	Wandarm mit Kugelkopf, 1/4" Kamerabefestigungsschraube, Beige

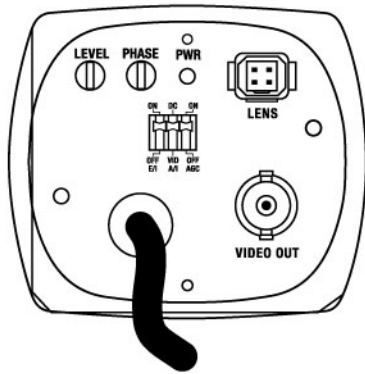
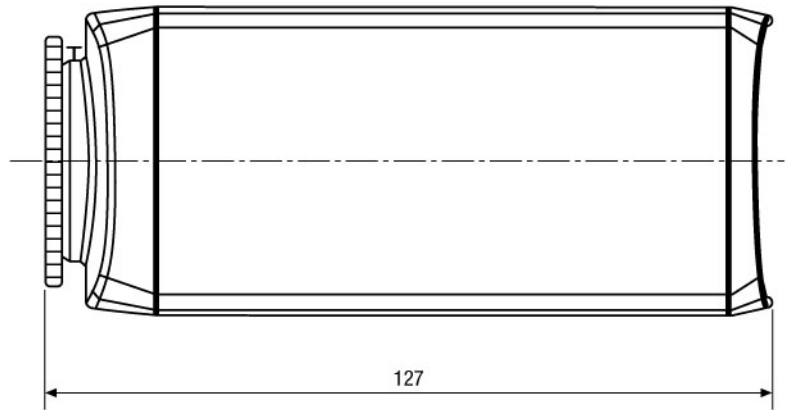
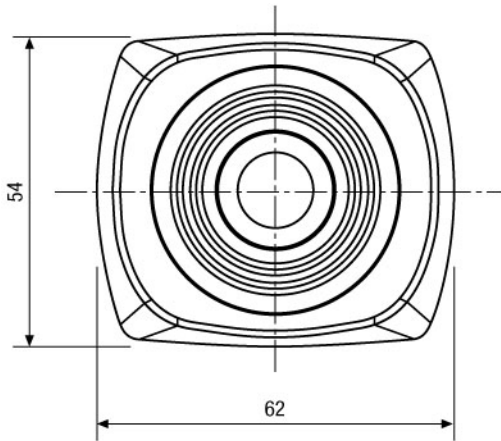

Maße/Dimensions: mm

Sicherheitssysteme Uebachs GmbH
 Ihr Ansprechpartner: Fridtjof Uebachs
 Königsallee 22 · 40212 Düsseldorf
 Telefon 0211-210744-0 · Telefax 0211-210744-29
 technik@uebachs.de · www.uebachs.de

